

SISTEM INFORMASI PENJUALAN BARANG ONLINE PADA BEGAYA SHOP SEMARANG

Devira Eviana, A12.2008.03311
Sistem Informasi Fakultas Ilmu Komputer
Universitas Dian Nuswantoro Semarang

ABSTRAK

Begaya Shop Semarang adalah sebuah badan usaha yang bergerak dalam bidang jasa penjualan jam tangan dengan berbagai merk, bentuk dan kualitas yang berbeda-beda. Dengan sebuah ruang toko sederhana di Jl. Kri Dewaruci No.18 Semarang, Begaya Shop Semarang meniti tahun-tahun pertamanya dengan ketekunan dan kerja keras. Selama ini Begaya Shop Semarang dalam mengelola transaksi penjualan masih kurang efektif dikarenakan kurangnya promosi terhadap produk begaya shop. Hal ini menyebabkan penjualan barang tidak mencapai target yang diinginkan. Dengan melihat permasalahan diatas maka penulis ingin membantu Begaya Shop Semarang dalam menangani permasalahan yang terjadi. Maka penulis mengambil judul tugas akhir “**Sistem Informasi Penjualan Barang Online Pada Begaya Shop Semarang**”. Dalam penelitian ini, penulis menggunakan metode Waterfall dari penyusunan sistem Jogiyanto yang dimulai dari tahapan perencanaan, analisis sistem, desain sistem dan implementasi sistem. Dari hasil penelitian sistem tersebut akan menghasilkan proses pendataan konsumen, pendataan barang, transaksi penjualan serta laporan yang dibutuhkan. Sistem tersebut diharapkan bisa mencapai target penjualan yang ditetapkan oleh Begaya Shop Semarang.

Kata kunci : Sistem informasi, Waterfall, Penjualan, PHP , MySQL

1. Latar Belakang

Pemanfaatan media elektronik tersebut didukung juga dengan software didalamnya agar informasi yang akan disampaikan penjual kepada pembeli dapat diterima dan dapat direalisasikan menjadi sebuah transaksi penjualan. Transaksi penjualan dengan memanfaatkan teknologi informasi dapat dilakukan secara offline atau online sehingga semua informasi produk dapat

dinikmati semua pihak yang membutuhkan.

Seperti halnya Begaya shop, perusahaan ini adalah merupakan sebuah perusahaan yang bergerak dalam bidang jasa penjualan arloji dengan berbagai merk, bentuk dan kualitas yang berbeda-beda. Area pejualan Begaya Shop hanya melayani di sekitar wailayah Semarang, dengan teknik penjualan disampaing dipajang pada outlet di toko juga melalui iklan di media cetak. Penjualan dengan

teknik tersebut belum memenuhi target karena pihak penjual hanya menunggu transaksi penjualan yang terjadi di dalam toko atau outlet sehingga tidak banyak peminat.

Dengan adanya permasalahan tersebut diatas, maka penulis ingin membantu menyelesaikan permasalahan yang terjadi dengan membuat judul tugas akhir “**Sistem Informasi Penjualan Barang Online Pada Begaya Shop Semarang**”.

2. Landasan Teori

2.1 Pengertian Sistem

Sistem dapat didefinisikan dengan pendekatan prosedur dan dengan pendekatan komponen. Dengan pendekatan prosedur, system dapat didefinisikan sebagai kumpulan dari prosedur-prosedur yang mempunyai tujuan tertentu.

2.2 Pengertian Penjualan

Menurut Soemarso S.R, penjualan adalah transaksi antara perusahaan dengan pembeli untuk menyerahkan barang atau jasa yang berakibat timbulnya piutang, kas aktiva.

2.3 Aplikasi Web

Pada awalnya aplikasi Web dibangun hanya dengan menggunakan bahasa yang disebut HTML (HyperText Markup Language) dan protokol yang digunakan dinamakan HTTP (HyperText Transfer Protocol) Pada perkembangan berikutnya, sejumlah skrip dan objek dikembangkan untuk memperluas kemampuan HTML. Pada saat ini, banyak skrip seperti itu, antara lain yaitu PHP dan ASP. sedangkan contoh yang berupa objek antara lain adalah applet (Java).

Aplikasi Web sendiri dapat dibagi menjadi dua [4] :

- a. Web statis, dan
- b. Web dinamis.

3. Metode Penelitian

Dalam melakukan pengembangan sistem ini, penulis memilih metode Waterfall Modeling dimana proses dilakukan secara berurutan. Dengan metode ini, diharapkan dapat menghasilkan sistem yang lebih baik karena memungkinkan adanya evaluasi kembali terhadap proses pengembangan sistem. Adapun tahapan pengembangan sistem yang

akan dilakukan adalah sebagai berikut :

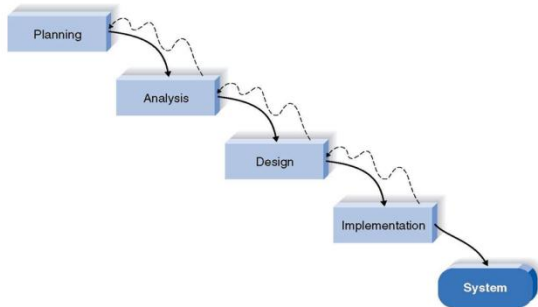

Gambar 1 : Pengembangan Sistem dengan Waterfall Approach

4. Hasil Penelitian dan Pembahasan

4.1 Identifikasi Data dan Informasi

a. Identifikasi Data

1. Data Pelanggan
2. Data Petugas
3. Data Pemesanan Barang
4. Data Barang
5. Data Stok Barang
6. Data Pembayaran

b. Identifikasi Informasi

1. Laporan Pelanggan
2. Laporan Barang
3. Laporan Stok Barang
4. Laporan Pemesanan Barang
5. Laporan Penjualan
6. Nota Penjualan
7. SPB(Surat Pengiriman Barang)
8. Daftar Pesanan

4.2 Use Case Diagram

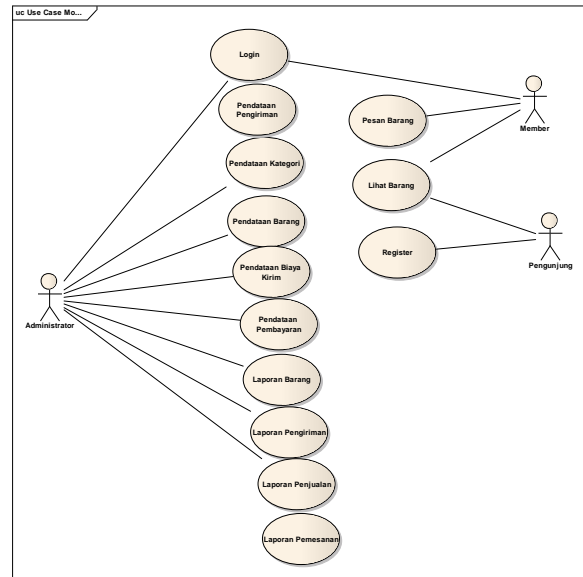

Gambar 2 :Usecase Diagram Sistem Informasi Penjualan Barang Online

4.3 Sequence Diagram

a. Squence Diagram User

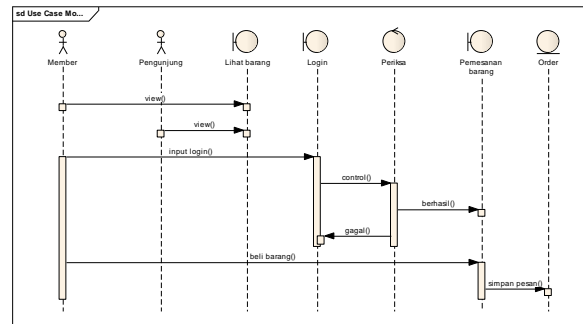

Gambar 3 Sequence Diagram User

b. Sequence Diagram Admin

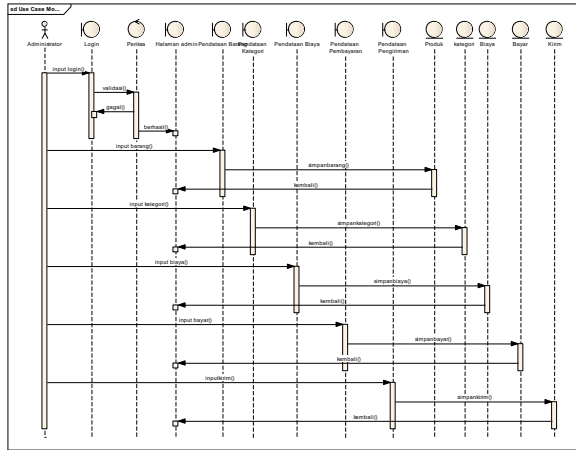

Gambar 4 Sequence Diagram Admin

4.4 Class Diagram System

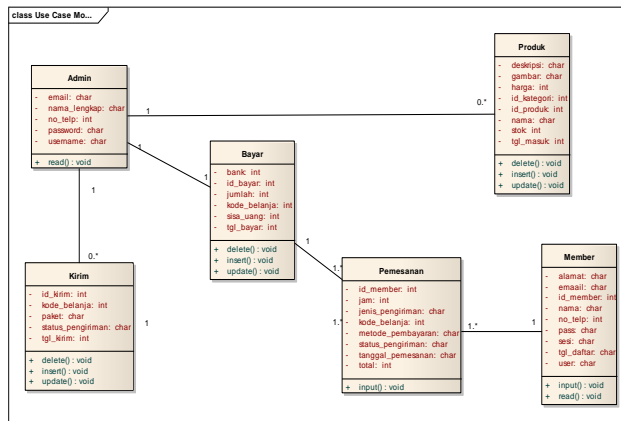

Gambar 5 :Class Diagram Sistem

4.5 Implementasi Sistem Informasi Penjualan Online pada Begaya Shop Semarang

4.5.1. Halaman Menu Utama



Gambar 6: Halaman Menu Utama

4.5.2. Halaman Login Member



Gambar 7 : Halaman Login Member

4.5.3. Halaman Register Member

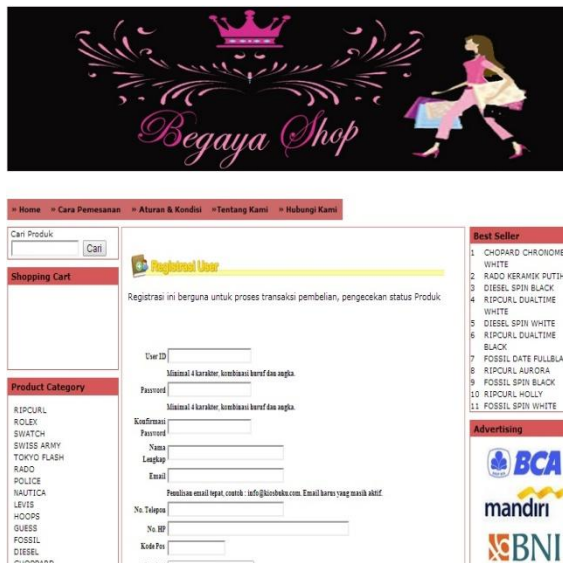

Gambar 8: Halaman Register Member

4.5.4. Halaman Detail Pesan



Gambar 9: Halaman Detail Pesan

4.5.5. Halaman Pemesanan Barang

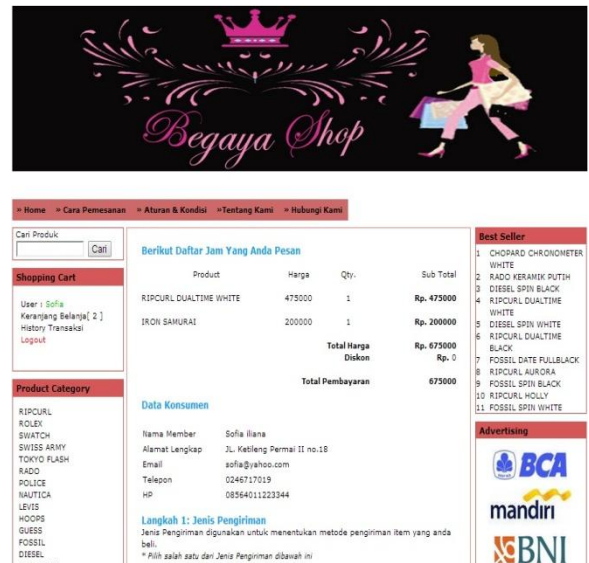

Gambar 10 :Halaman Pemesanan Barang

4.5.6. Halaman Utama Admin



Gambar 11 :Halaman Utama Admin

5. Kesimpulan dan Saran

a. Kesimpulan

Dari hasil pengamatan dapat ditarik suatu kesimpulan sebagai berikut :

1. Dengan adanya sistem informasi Penjualan Barang Pada pada Begaya Shop Semarang yang telah terkomputerisasi maka permasalahan-permasalahan yang terdapat Begaya Shop Semarang yang tidak teratasi secara manual dapat teratasi.
2. Dengan adanya komputerisasi sistem informasi Penjualan Barang pada Begaya Shop Semarang ini dapat memberikan kemudahan dan keakuratannya dalam melakukan pengolahan data penjualan barang.
3. Dengan adanya sistem informasi penjualan pada Begaya Shop Semarang dapat terpantau segala kegiatan yang berhubungan dengan penjualan barang sehingga dengan terpantaunya data tersebut sesuai dengan yang diberikan Begaya Shop Semarang serta dapat menghasilkan laporan-laporan yang diperlukan sewaktu-waktu dengan cepat dan tepat sebagai pertanggungjawaban kepada pimpinan.

6. Saran

Dari kesimpulan di atas, penulis dapat memberikan saran-saran sebagai berikut :

1. Sistem Informasi Penjualan pada Begaya Shop Semarang berbasis web, sehingga perlu pengembangan untuk menunjang kelancaran operasional Begaya Shop Semarang.
2. Untuk mengoperasikan komputerisasi sistem informasi penjualan barang pada Begaya Shop Semarang harus mengadakan pelatihan khusus kepada karyawan yang bertugas di bidang yang berhubungan Sistem.

DAFTAR PUSTAKA

- [1] Jogiyanto ,HM.(2005).*Analisis dan Desain Sistem informasi :Pendekatan Terstruktur Teori dan Praktek Aplikasi Bisnis*.Edisi Ketiga. Yogyakarta: Andi Offset.
- [2] Raymond McLeod, Jr. (2001). *Sistem Informasi Manajemen Jilid 1*. Edisi Ketujuh. Jakarta : PT. Prenhallindo.
- [3] Kadir, Abdul.(2002). *Pengenalan Sistem Informasi*. Edisi I. Yogyakarta : Andi Offset.
- [4] Kristanto, Andi. (2003). *Perancangan Sistem dan Aplikasinya*. Yogyakarta: Gava Media.

- [5] Sutabri, Tata. (2004). *Analisa Sistem Informasi*. Yogyakarta: Andi Offset.
- [6] Sutabri, Tata. (2005). *Sistem Informasi Manajemen*. Yogyakarta: Andi Offset.
- [7] <http://www.library.upnvj.ac.id/pdf/d3akuntansi09/206102019/bab2.pdf>, diakses tanggal 24 Mei 2012.
- [8] Mulyadi. (2001). *Sistem Akuntansi*. Edisi Ketiga. Jakarta : Salemba Empat.
- [9] Swastha, Basu DH.dan Irawan. 2003. *Manajemen Pemasaran Modern*. Yogyakarta : Liberty Offset.
- [10] Jasfar, Farida. (2005). *Manajemen Jasa Pendekatan Terpadu*. Bogor : Ghalia Indonesia.
- [11] Nugroho, Adi. (2006). *E-Commerce*. Cetakan Pertama. Bandung: Informatika.
- [12] Purbo, Onno W. dan Wahyudi, Aang Arif. (2001). *Mengenal E-commerce*. Edisi Kedua. Jakarta: PT Elex Media Komputindo.
- [13] Andriana, Dian. (2003). *Pengenalan E-commerce dengan PHP dan MySQL*. ([Http://www.ilmukomputer.com](http://www.ilmukomputer.com)), diakses tanggal 14 Mei 2012.