

SISTEM INFORMASI PEMESANAN JASA FOTOGRAFI BERBASIS WEB PADA KARMA KREATIF SEMARANG

Rony Adi Nugroho, A12.2009.03662
Sistem Informasi – S1
Universitas Dian Nuswantoro Semarang 2015

Abstrak

Karma Kreatif adalah sebuah perusahaan yang bergerak dibidang jasa fotografi. Dalam perkembangan bisnisnya, Karma Kreatif mempunyai visi untuk memberikan pelayanan terbaik bagi pelanggan dan mendapatkan kepercayaan dari pelanggan. Untuk mewujudkan visi tersebut maka diperlukan suatu sarana informasi yang berbasis web. Fasilitas ini bertujuan untuk mempermudah pelanggan dalam melakukan pemesanan jasa fotografi untuk sebuah acara tertentu. Pada proses pembuatan website, langkah awal yang dilakukan adalah menganalisis sistem di dalam perusahaan, membuat desain sistem, desain struktur menu web dan desain interface dari web tersebut, setelah itu ditentukan pemakaian software. Pada aplikasi ini, software yang dipakai adalah Adobe Dreamweaver CS6 untuk pembuatan desain interface, MySQL sebagai database untuk menyimpan data dari situs dan skrip PHP untuk bahasa pemrogramannya. Hasil yang didapatkan didalam aplikasi ini adalah aplikasi sistem informasi pemesanan jasa fotografi berbasis web pada Karma Kreatif. Pada website Karma Kreatif dilengkapi fasilitas paket fotografi yang ditawarkan, halaman order, konfirmasi pembayaran dan testimonial serta adanya halaman administrator untuk mengatur isi dari halaman atau konten web.

Kata Kunci : Sistem Informasi, Pemesanan, Jasa, Fotografi, Website

Abstract

Karma Kreatif is a company engaged in the service of photography. In the development of its business, Karma Kreatif has a vision to provide the best service for customers and earn the trust of customers. To realize this vision, we need a means of web-based information. This facility aims to facilitate customers in making reservations photography services for a particular event. In the process of making a website, the first step is to analyze the system in the company, making the system design, design web menu structure and interface design of the web, after it determined the use of the software. In this application, the software used is Adobe Dreamweaver CS6 interface design to manufacture, MySQL as a database to store data off site and PHP scripts for the programming language. The results obtained in this application is the application of information systems web-based photography services reservation at Karma Kreatif. On the website Karma Kreatif equipped with photography package offered, the page order, the payment confirmation page and testimonials as well as the administrator to manage the content of the page or web content.

Kata Kunci : Information System, Booking, Services, Photography, Website

1. PENDAHULUAN

1.1 Latar Belakang

Internet adalah jaringan informasi komputer mancanegara yang berkembang sangat pesat dan pada saat ini dapat dikatakan sebagai jaringan informasi terbesar di dunia. Internet seakan menjadi ikon di era globalisasi ini dan banyak dari pengguna internet memanfaatkannya baik untuk jejaring sosial, pencarian informasi, maupun kebutuhan lainnya. Salah satu kegunaannya adalah

sebagai media promosi produk dan jasa. Dalam hal pemasaran suatu produk atau barang atau jasa, promosi menjadi hal yang sangat penting untuk dilakukan. Tanpa promosi bisa dipastikan produk atau barang atau jasa yang di tawarkan, akan sulit sampai ke tangan konsumen. Dengan melakukan promosi, perusahaan atau produsen akan mendapatkan bantuan dalam memperkenalkan dan menjelaskan kegunaan produk, barang, atau jasanya, termasuk juga bisa mengetahui keinginan konsumen

terhadap produk, barang, atau jasa yang memuaskan.

Seiring dengan berjalannya waktu, banyak perusahaan - perusahaan sudah mulai menggunakan media internet sebagai alat promosi barang dan jasa mereka, karena internet sarana promosi yang murah dan cepat. Promosi online pun memiliki kelebihan yaitu tidak terbatas ruang dan waktu, kapanpun dan dimanapun orang bisa mengakses website, blog, social networking, dan berbagai website lainnya. Berbeda dengan promosi offline seperti banner, brosur, media cetak, koran, majalah, TV yang memerlukan biaya mahal dan terbatas oleh ruang dan waktu, seperti cepat expired (berakhir) dan terbatas oleh wilayah tertentu walaupun media offline memiliki keunggulan yang mudah di sentuh dan berada di sekitar kita. Sehingga banyak perusahaan membuat situs website untuk mempromosikan barang dan jasa, berkomunikasi dengan pelanggan, membangun hubungan, dan membagi informasi. Hal ini ditandai dengan munculnya situs yang memberikan fasilitas untuk dapat berhubungan dengan orang banyak, seperti personal web, facebook, twitter, blog, dan website lainnya.

Karma Kreatif sudah berdiri sejak 2011 beranjak dari hanya mengerjakan buku tahunan sekolah yang lebih dikenal dengan buku katalog. Namanya mulai dikenal pada kalangan siswa siswi sekolah menengah atas karena sering mengerjakan proyek-proyek mereka. Seiring berjalannya waktu Karma Kreatif sudah mulai dikenal oleh masyarakat dan banyak pula yang menggunakan jasa mereka. Karma Kreatif dianggap profesional pada saat mengerjakan proyek-proyek yang ditangan, alat-alat yang lengkap hingga konsultasi yang detail sampai hasil finishing yang memuaskan memberikan nilai lebih bagi Karma Kreatif. Kepercayaan konsumen sangat diandalkan oleh Karma Kreatif, sebagian besar klien Karma Kreatif menjadi partner bisnis mereka saat ini, memberikan proyek-proyek baru yang dapat menyebabkan berkembangnya Karma Kreatif. Semakin berkembangnya Karma

Kreatif menyebabkan semakin luasnya bidang pengerjaan Karma Kreatif dan perlunya pembentukan divisi-divisi baru untuk menunjang kinerja kerja Karma Kreatif agar dapat tetap dapat memuaskan kliennya. Bertambahnya divisi pada Karma Kreatif membuat Karma Kreatif lebih kompleks dibandingkan sebelumnya.

Media promosi yang sering digunakan Karma Kreatif adalah melalui brosur dan kartu nama yang disebarakan melalui rekan – rekan dekat dan pada saat mengikuti suatu event. Media promosi brosur dan kartu nama memiliki keunggulan dapat langsung disentuh dan informasi yang cepat diterima, tetapi brosur dan kartu nama memiliki keterbatasan dalam informasi yang dapat dimuat, karena brosur dan kartu nama Karma Kreatif menampilkan beberapa foto sebagai background yang dilengkapi dengan informasi alamat dan jasa Karma Kreatif. Sehingga mengharuskan pelanggan untuk mendatangi workshop office Karma Kreatif untuk mendapatkan informasi yang lebih rinci. Berapa kendala yang dialami oleh pemilik Karma Kreatif dalam menggunakan brosur dan kartu nama yaitu membutuhkan dana yang cukup besar untuk biaya pencetakan brosur dan kartu nama karena biaya pencetakan brosur dan kartu nama dihitung dari kualitas dan jumlah cetaknya, perlu adanya tenaga dan biaya tambahan untuk penyebaran brosur dan kartu nama karena penyebaran dilakukan dengan meletakkan brosur dan kartu nama pada stand – stand yang tersedia pada suatu event, keterbatasan waktu dan tempat karena Karma Kreatif lebih banyak menyebarkan brosur dan kartu nama saat mengikuti event – event. Pemilik Karma Kreatif pernah mengalami kesulitan untuk memberikan informasi detail tentang harga, paket foto, dan portofolio Karma Kreatif kepada calon pelanggan yang berada di luar kota Semarang karena terbentur dengan jadwal kegiatan event yang diikuti Karma Kreatif.

Karma Kreatif perlu menambahkan media promosi dan informasi berupa website, karena dengan adanya website Karma Kreatif pelanggan dapat menghemat waktu dan tidak

perlu mendatangi workshop office Karma Kreatif untuk mendapatkan lebih banyak informasi tentang Karma Kreatif. Website dapat memuat banyak informasi dan dapat diakses dimana saja sehingga dapat memperkuat promosi dan informasi Karma Kreatif. Penyebaran promosi dan informasi tentang website Karma Kreatif dapat dilakukan dengan cara mencantumkan alamat website Karma Kreatif pada media promosi brosur dan kartu nama, mencantumkan link website Karma Kreatif pada account jejaring sosial dan blog yang telah dimiliki Karma Kreatif, serta dengan mencantumkan website Karma Kreatif sebagai watermark pada setiap foto portofolio yang akan diunggah ke internet.

Dengan adanya website Karma Kreatif, maka pelanggan dengan mudah bisa mendapatkan informasi yang lebih lengkap tanpa harus mendatangi workshop office Karma Kreatif. Sehingga promosi dan informasi yang dilakukan Karma Kreatif tidak terkendala jarak dan akan menghemat waktu.

1.2 Perumusan Masalah

Berdasarkan latar belakang diatas, maka dapat dirumuskan masalah sebagai berikut :

1. Media tambahan apa yang dapat mengoptimalkan promosi dan informasi agar lebih lengkap dan cepat dengan memanfaatkan media brosur dan kartu nama sebagai penyebarannya ?
2. Bagaimana cara Karma Kreatif memberikan kemudahan kepada pelanggan untuk mendapatkan informasi yang lengkap dan melakukan order tanpa harus mendatangi workshop office Karma Kreatif ?
3. Bagaimana memberikan informasi dan layanan bagi pelanggan yang berada diluar kota?.

1.3 Tujuan Penelitian

Tujuan penulisan dalam penelitian ini adalah :

1. Memberikan informasi yang lebih lengkap dan jelas dengan menggunakan website

sebagai media promosi dan informasi Karma Kreatif.

2. Membantu pelanggan dalam melakukan order jasa fotografi dan lain-lain secara online melalui web..
3. Memberikan kemudahan kepada pelanggan untuk mendapatkan informasi tentang Karma Kreatif melalui internet yang dapat diakses dimana saja tanpa harus mendatangi workshop office Karma Kreatif sehingga dapat menghemat waktu, terutama jika pelanggan berasal dari luar kota Semarang.

1.4 Manfaat Penelitian

Dengan adanya *website* Karma Kreatif semoga dapat mendorong konsumen menggunakan jasa Karma Kreatif, Memperkuat media promosi Karma Kreatif, Mempermudah akses informasi tentang Karma Kreatif, Mempromosikan dan memperkenalkan Karma Kreatif kepada Masyarakat melalui internet.

2. ANALISA DAN PERANCANGAN

2.1 Identifikasi Masalah

Pelanggan Karma Kreatif sulit mendapatkan informasi mengenai perusahaan, jasa apa saja yang ditawarkan dan harganya. Selain itu juga pelanggan kesulitan untuk melakukan order jasa fotografi dan lain-lain, karena order harus dilakukan dengan datang langsung ke Karma Kreatif, hal ini menyulitkan pelanggan yang rumahnya berada jauh dari perusahaan.

2.2 Alternatif Yang Diusulkan

Untuk mengatasi permasalahan di Karma Kreatif diperlukan sebuah sistem promosi baru yang lebih cepat dan efisien dalam menyampaikan informasi perusahaan kepada pelanggan, sistem baru ini di harapkan dapat menyelesaikan permasalahan yang ada pada sistem promosi Karma Kreatif Semarang.

Sistem baru yang diusulkan adalah web company profile. Dalam web tersebut

nantinya akan menampilkan informasi bidang usaha yang dijalani perusahaan, produk yang ditawarkan beserta harganya.

2.3 Perancangan Sistem

Untuk merancang sistem baru ini, penulis menggunakan metode pengembangan sistem *prototyping*. Sedangkan untuk melakukan proses analisa, penulis menggunakan metode analisa *abbot*. Analisa *abbot* adalah suatu cara (metode) untuk mengabstraksikan benda (objek) atau biasa disebut analisis sistem berorientasi objek. Terakhir dalam melakukan perancangan sistem berorientasi objek, penulis menggunakan alat bantu perancangan berupa diagram UML yang terdiri dari diagram *class*, diagram *use case*, diagram *sequence* dan diagram *activity*.

2.4 Narasi Sistem Baru

Narasi sistem baru adalah pelanggan dapat melihat daftar paket yang ditawarkan melalui menu paket, lalu selanjutnya pelanggan dapat mengklik menu Order Now pada setiap paket yang diinginkan. Selanjutnya akan muncul form order yang harus diisi dengan identitas pelanggan seperti nama, alamat, nomor telepon dan lain-lain. Setelah mengisi form order, maka pelanggan diwajibkan melakukan pembayaran melalui transfer ATM atau Bank. Jika sudah melakukan transfer uang, selanjutnya pelanggan diharuskan mengisi form konfirmasi pembayaran pada web. Lalu admin akan mengecek kebenaran bukti transfer pada pelanggan, jika bukti transfer benar maka proses terakhir adalah Karma Kreatif melakukan jasa fotografi pada pelanggan sesuai event yang diadakan oleh pelanggan.

2.5 Diagram Class

Dari gambar *Class Diagram* dibawah ini dapat dijelaskan bahwa *class diagram* mendeskripsikan jenis-jenis objek dalam sistem yang saling berelasi, dan nantinya digunakan untuk merancang database sistem. *Class* yang terbentuk yaitu Hubungi, Konfirmasi, Paket dan Order.

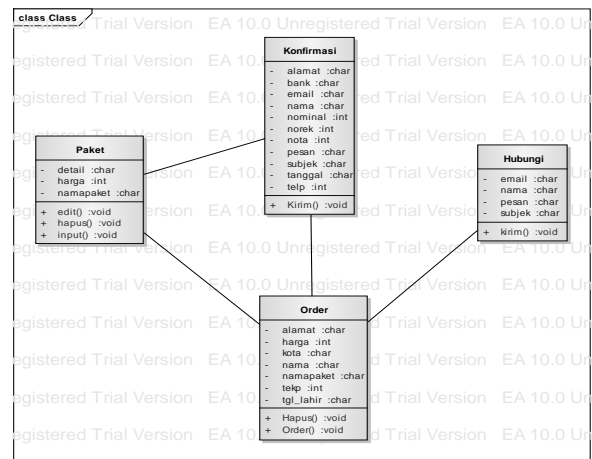

Gambar 1. Diagram Class

2.6 Diagram Use Case

Gambar dibawah ini menjelaskan bahwa setiap aktor dapat mengakses web sesuai hak akses masing-masing. Aktor Admin dapat mengakses semua menu dalam web. Sedangkan untuk actor pelanggan hanya dapat mengakses menu Home, Foto Galeri, Paket, Konfirmasi Pembayaran dan Testimonial. Dalam hal ini nantinya aktor pelanggan dapat melakukan pemesanan jasa fotografi pada Karma Kreatif dengan memilih paket yang diinginkan lalu klik tombol order pada paket dan pelanggan akan diarahkan ke halaman order. Pada halaman order pelanggan diharuskan mengisi identitas dan tanggal event yang diinginkan. Kegiatan actor pelanggan terakhir adalah melakukan konfirmasi pembayaran setelah melakukan transfer uang melalui Bank atau ATM. Sedangkan aktor admin melakukan pengecekan order dan konfirmasi pembayaran yang dilakukan oleh pelanggan.

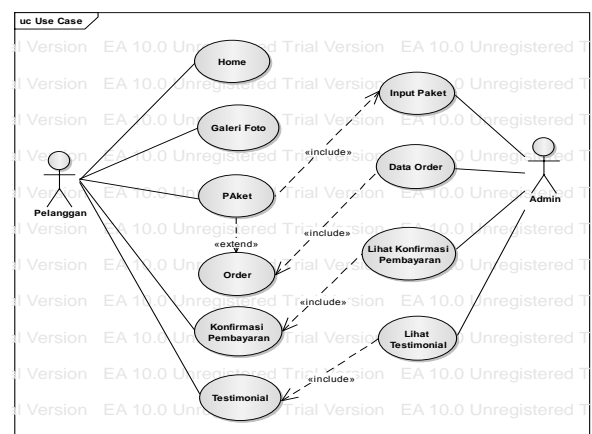

Gambar 2. Diagram Use Case

2.7 Diagram Sequence

Sequence diagram dibawah ini menjelaskan tentang proses sistem stok pengadaan barang yang sedang berjalan dan menunjukkan peran dari setiap masing-masing aktor. Dalam hal ini aktor admin jika membuka halaman Home maka kegiatan yang dilakukan adalah melihat isi / konten web, sedangkan pada menu Paket aktor admin dapat melakukan input data, edit data dan hapus data. Sedangkan pada menu Order, Konfirmasi Pembayaran dan Testimonial admin dapat melakukan kegiatan lihat laporan dan hapus data.

Sementara aktor pelanggan pada halaman Home hanya dapat melihat konten web, lalu pada menu Paket pelanggan dapat melihat paket fotografi yang ditawarkan dan melakukan klik order. Pada menu Order pelanggan diharuskan mengisi identitas dan waktu event. Dan yang terakhir pada menu Konfirmasi Pembayaran dan Testimonial pelanggan hanya dapat melakukan input data.

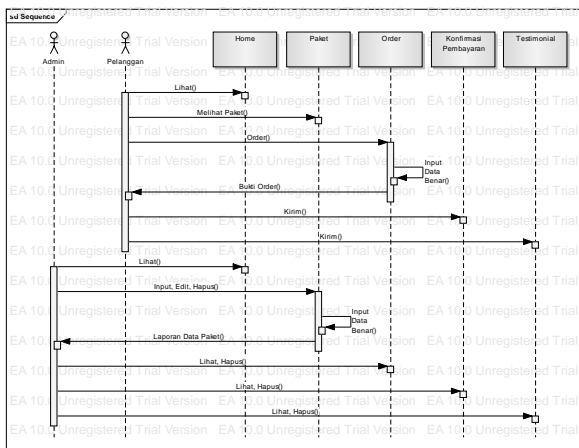

Gambar 3. Diagram Sequence

2.8 Diagram Activity

Activity diagram diatas menjelaskan tentang alur pemesanan fotografi pada Karma Kreatif yaitu pelanggan dapat melihat daftar paket yang ditawarkan melalui menu paket, lalu selanjutnya pelanggan dapat mengklik menu Order Now pada setiap paket yang diinginkan. Selanjutnya akan muncul form order yang harus diisi dengan identitas

pelanggan seperti nama, alamat, nomor telepon dan lain-lain. Setelah mengisi form order, maka pelanggan diwajibkan melakukan pembayaran melalui transfer ATM atau Bank. Jika sudah melakukan transfer uang, selanjutnya pelanggan diharuskan mengisi form konfirmasi pembayaran pada web. Lalu admin akan mengecek kebenaran bukti transfer pada pelanggan, jika bukti transfer benar maka proses terakhir adalah Karma Kreatif melakukan jasa fotografi pada pelanggan sesuai event yang diadakan oleh pelanggan.

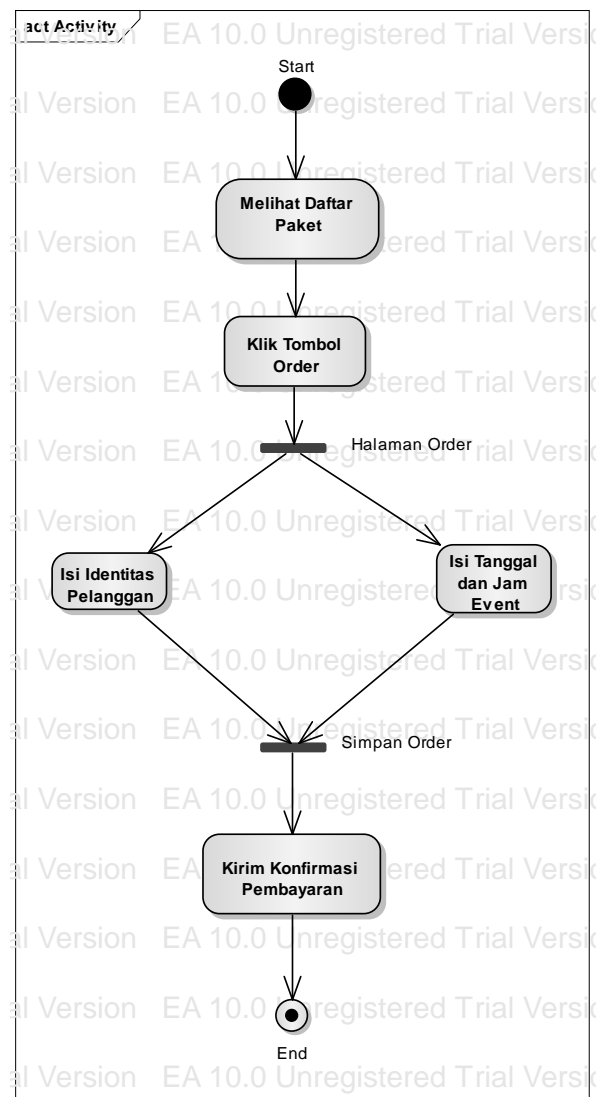

Gambar 4. Diagram Activity

3. Hirarki Input Output

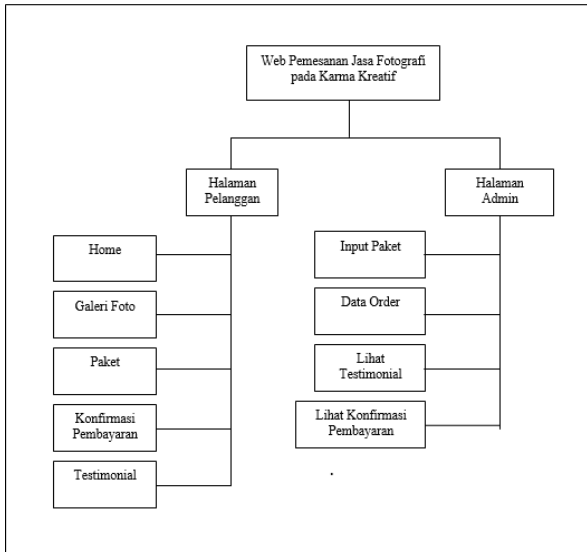

Gambar 5. Hirarki Input Output

Keterangan :

1. Halaman Pelanggan. Dalam halaman ini berisi menu Home, Galeri Foto, Paket, Konfirmasi Pembayaran dan Testimonial.
2. Halaman Admin. Dalam halaman ini Admin terdapat menu Input Paket, Data Order, Lihat Testimonial dan Lihat Konfirmasi pembayaran.

4. Perancangan Antar Muka

Rancangan desain antar muka web ini dibuat untuk merancang tata letak konten web supaya terlihat menarik. Rancangan desain antar muka web tersebut adalah sebagai berikut :

Dalam rancangan antar muka web ini terdiri dari beberapa konten yaitu *header* yang berisi gambar *header* web, pada sisi kiri ada sidebar yang berisi menu untuk login Admin. Lalu dibawah *header* terdapat menu utama, konten web, dan bagian paling bawah adalah *footer*.

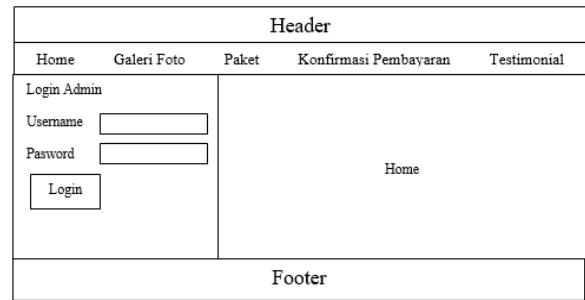

Gambar 6. Halaman Antar Muka Web

5. Implementasi



Gambar 7. Website Karma Kreatif

Dalam tampilan web ini terdiri dari beberapa konten yaitu *header* yang berisi gambar *header* web, pada sisi kiri ada sidebar yang berisi menu untuk login Admin. Lalu dibawah *header* terdapat menu utama, konten web, dan bagian paling bawah adalah *footer*.

6. KESIMPULAN

Setelah penulis membangun suatu website pemesanan jasa fotografi pada Karma Kreatif dengan menggunakan bahasa pemrograman PHP dan database MySQL, maka dapat diambil kesimpulan dari hasil penulisan skripsi ini seperti berikut :

1. Adanya website pemesanan fotografi pada Karma Kreatif dapat memberikan informasi yang lebih lengkap dan cepat dengan menggunakan website sebagai media promosi dan informasi Karma Kreatif.

2. Website menjadi alat atau media promosi dan informasi untuk pelanggan Karma Kreatif.
3. Website pemesanan jasa fotografi pada Karma Kreatif ini akan memberikan kemudahan kepada pelanggan untuk mendapatkan informasi tentang Karma Kreatif melalui internet yang dapat diakses dimana saja tanpa harus mendatangi workshop office Karma Kreatif sehingga dapat menghemat waktu, terutama jika pelanggan berasal dari luar kota Semarang.

7. SARAN

Saran-saran yang dapat penulis buat sesuai dengan berjalannya sistem baru yang telah diterapkan adalah :

1. Agar penerapan aplikasi website company profile pada Karma Kreatif Semarang dapat berjalan dengan baik, maka dibutuhkan sumber daya manusia yang minimal menguasai komputer serta melakukan training atau pelatihan tentang cara penggunaan sistem ini.
2. Pemeliharaan dan penyempurnaan sistem harus terus dilakukan sesuai perkembangan dan kebijaksanaan perusahaan agar sistem ini dapat berfungsi sesuai dengan apa yang diinginkan.
3. Diperlukan dukungan teknis yaitu beberapa perangkat keras (hardware), perangkat lunak (software), dan pengguna tersebut, serta dukungan non teknis yaitu dukungan kedisiplinan pegawai yang menangani sistem baru ini.
4. Data-data yang sudah lama sebaiknya perlu di backup guna menghindari kehilangan data bila terjadi kerusakan pada sistem atau pada perangkat keras.

DAFTAR PUSTAKA

- [1]. Abdul Kadir, 2005, *Pengenalan Teknologi Informasi*, Penerbit Andi, Yogyakarta.
- [2]. Bambang Hariyanto, Ir .,MT, 2004, *Rekayasa Sistem Berorientasi Objek*, Informatika, Bandung
- [3]. Edhy Sutanta, 2005, *Sistem Informasi Manajemen*, Graha Ilmu, Yogyakarta
- [4]. Adi Dwi Setiawan, 2010, *Analisa dan Perancangan Sistem Informasi Berbasis Web Sebagai Media Promosi dan Informasi Pada Singapore Watch Semarang*, Skripsi, Program Studi Sistem Informasi, Stekom, Semarang.
- [5]. Suliska Hermanto, 2010, *Perancangan Website Sebagai Media Informasi dan Promosi Pada Tirto Wangi Speed Corner Dengan Macromedia Dreamweaver MX*, Skripsi, Program Studi Sistem Informasi, Universitas Stikubank, Semarang.
- [6]. www.wikipedia.com: Acces date: 20-02-2015: 19.30.